



FOGLI SHEET



FORMATI/ FORMATS

33 x 33 cm
(divisi in 9 foglietti)
(divided in 9 pieces)

CAPACITA'/ CAPACITY

(1 foglietto)
(1 piece)
0,055 m³

STRISCE STRIPS



15 x 3 x 1 cm
30 x 3 x 1 cm
45 x 3 x 1 cm

0,08 m³
0,15 m³
0,22 m³

PANETTI FLAT BOX



(3200) **30 x 11,5 x 1 cm**
(3400) **30 x 11,5 x 2 cm**

0,5 m³
1 m³

PER INFORMAZIONI E COSTI CONTATTARE
FOR INFORMATION AND ORDERS PLEASE CONTACT



OPHIS S.r.l.s.

Restauro di opere d'arte, restauro architettonico
Consulenza e fornitura per archivi
Via Privata Maria Teresa, 7
20123 - Milano (MI) Tel. +0039 335 60 77 263
ophis.srls@gmail.com



Restauro di opere d'arte
Restauro architettonico
Consulenza e fornitura per archivi
www.ophisrestauri.com
ophis.srls@gmail.com
tel. +0039 3356077263



NUOVI PRODOTTI PER IL CONTROLLO DELL'UMIDITA' NEW PRODUCTS FOR HUMIDITY CONTROL



IL PRODOTTO

PROPADYN® è uno stabilizzatore dinamico dell'umidità che salvaguarda le opere d'arte regolando e mantenendo il livello desiderato di umidità in spazi confinati, durante le esposizioni, le movimentazioni, la conservazione nei depositi e i trattamenti di anossia.

THE PRODUCT

PROPADYN® is a dynamic moisture stabilizer which safeguards works of art by regulating and maintaining the desired level of humidity in confined spaces, during exhibition, transport, storage and anoxia treatment.

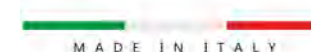

VANTAGGI

PROPADYN® è adoperabile in ogni situazione climatica:

- pronto all'uso, non richiede elettricità
- mantiene livelli di umidità relativa costante tra UR = 30% e UR = 80%
- tolleranza \pm 3% RH
- ecocompatibile e non tossico
- non rilascia polveri, liquidi o VOC
- rigenerabile a conclusione del trattamento*

*La durata del prodotto è in base al grado di chiusura ermetica dell'involucro



ADVANTAGES

PROPADYN® can be functional in all situations and at every climate:

- ready to use, does not require electricity
- maintains constant relative humidity levels between RH = 30% and RH = 80%
- tolerance \pm 3% RH
- eco-friendly non toxic product
- does not release dust, liquids or VOC
- reusable ...*

*The duration of the product is based on the degree of hermetic closing of the casing



USI/USES

- PROPADYN® viene venduto con l'apposita busta in film di accoppiato barriera PROPAMETIC®
- dopo l'apertura, PROPADYN® deve essere subito posizionato poichè comincia la sua azione istantaneamente
- quando PROPADYN® non è in uso, va sigillato con apposite clip all'interno della busta in PROPAMETIC®, per mantenere inalterate le sue caratteristiche fino ad un prossimo utilizzo*

*Per periodi limitati, dove PROPADYN® viene utilizzato all'interno di casse climatizzate (per esempio a seguito di un trasferimento di opere da un museo all'altro), a conclusione della fase di climatizzazione della cassa nel museo di arrivo, all'apertura dell'imballo, PROPADYN® deve essere reimpastato nella sua involucri di PROPAMETIC® e sigillato con pinza termosaldante o con l'apposita clip. Pertanto si consiglia di non buttare MAI l'involucro!

- PROPADYN® is packaged in PROPAMETIC® a protective laminated film
- once opened, PROPADYN® should be put immediately into position because it starts working instantly
- when not in use, PROPADYN® should be stored and sealed in the PROPAMETIC® package, to maintain its characteristics until needed*

*When PROPADYN® is used inside of climatized shipping crates for limited periods (for example, following a transfer of works from one museum to another), once the crate is at the museum of destination and the phase of air-conditioning is concluded and the crate is opened, the PROPADYN® must be resealed with heat sealing pliers or the appropriate clip into its PROPAMETIC® package. Therefore, it is advisable to NEVER throw away the PROPAMETIC® package!

- vetrine, espositori e teche museali/museum display cases
- stoccaggio, casse di trasporto di opere d'arte/storage, shipping containers for art works
- armadi, container e depositi/storage closet/container and warehouse

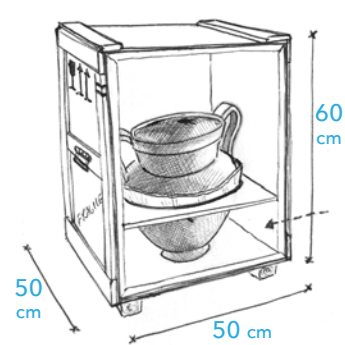
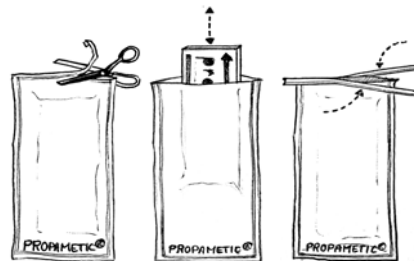

PROPADYN® striscia/strips
0,15 m³

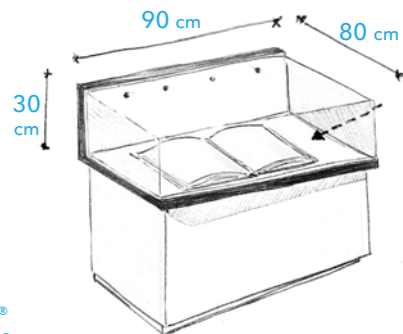

PROPADYN® striscia/strips
0,22 m³

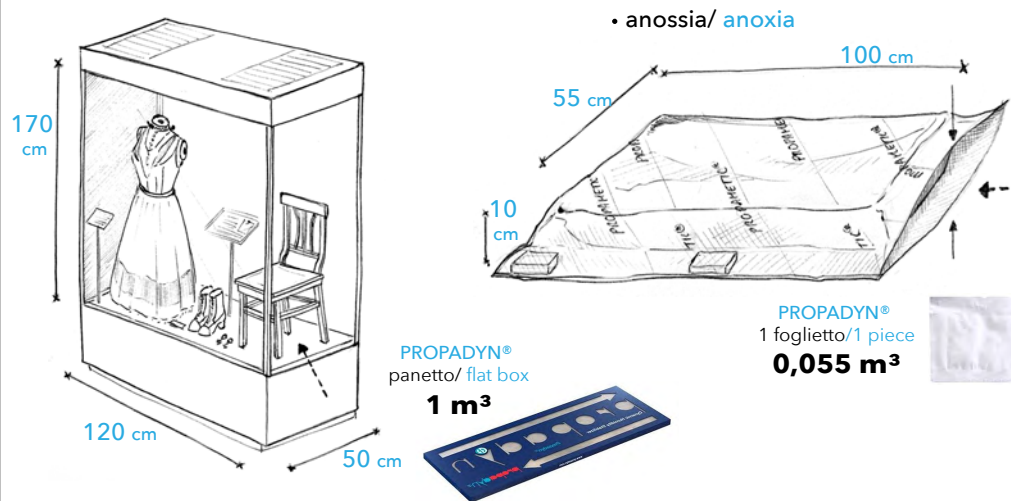

PROPADYN®
panetto/ flat box
1 m³

• anossia/ anoxia

PROPADYN®
1 foglietto/1 piece
0,055 m³

MATERIALI/MATERIALS

	°C/°C	UR/RH
manufatti artistici di carta, cartapesta, veline, tappezzerie/ artistic artifacts made of paper, papier-mâché, tissue paper, upholstery	18 - 22	40 - 45
tessuti, arazzi, abiti, costumi, paramenti religiosi/ fabrics, tapestries, dresses, costumes, religious vestments	19 - 24	30 - 50
disegni, acquerelli, pastelli e simili su supporto cartaceo/ drawings, watercolors, pastels and the like on paper	19 - 24	45 - 60
dipinti su tela, pitture a olio su tela, tempere, guazzi/ paintings on canvas, oil paintings on canvas, tempera, gouache	19 - 24	40 - 55
documenti archivistici su carta o pergamena, papiri, manoscritti/ archival documents on paper or parchment, papyri, manuscripts	13 - 18	50 - 60
legature di libri con pelle o pergamena/ book ligatures with leather or parchment	19 - 24	40 - 55
lacche, mobili intarsiati, decorati o laccati/ lacquers, inlaid, decorated or lacquered furniture	19 - 24	45 - 55
sculture policrome di legno/ polychrome wooden sculptures	19 - 24	50 - 60
sculture di legno non dipinte/ unpainted wooden sculptures	19 - 24	50 - 60
materiali lapidei, mosaici/ stone materials, mosaics	15 - 25	20 - 60
metalli/ metals	NR	< 50
gesso/ plaster	21 - 23	45 - 55
vetro/ glass	20 - 24	40 - 45
film, fotografie a colori/ film, color photographs	0 - 15	30 - 45
film, fotografie in bianco e nero/ film, black and white photographs	0 - 15	30 - 45
materie plastiche/ plastic materials	19 - 24	30 - 50